

HIDROGARNE

**Fabricación de prensas hidráulicas
estandarizadas y a medida**

Fabricadas en España desde 1987



HIDROGARNE

Fabricado en España

Evolución y excelencia en prensas hidráulicas



Hidrogarne tiene una trayectoria empresarial que empezamos con la fabricación de máquinas únicamente para el mercado español, sucesivamente nos fuimos extendiendo por diferentes países europeos y actualmente estamos exportando nuestras prensas hidráulicas a más de 20 países repartidos por todo el mundo.

Nos avala una experiencia de más de 30 años de innovación, calidad y compromiso con nuestros clientes. El continuo progreso durante todos estos años nos sitúa como líderes en la fabricación de prensas hidráulicas.

Convencidos de la calidad de nuestras prensas hidráulicas, hemos ampliado la garantía de fabricación a un periodo de 2 años.

Toda nuestra gama de prensas hidráulicas está fabricada íntegramente en las instalaciones de HIDROGARNE.

Estamos especializados en la fabricación de prensas hidráulicas con capacidades, medidas y características técnicas adaptadas a las necesidades de cada cliente.

El valor de la innovación es la cultura interna que se convierte en el desarrollo de nuevos proyectos e ideas para la optimización productiva de nuestros clientes.



Innovación

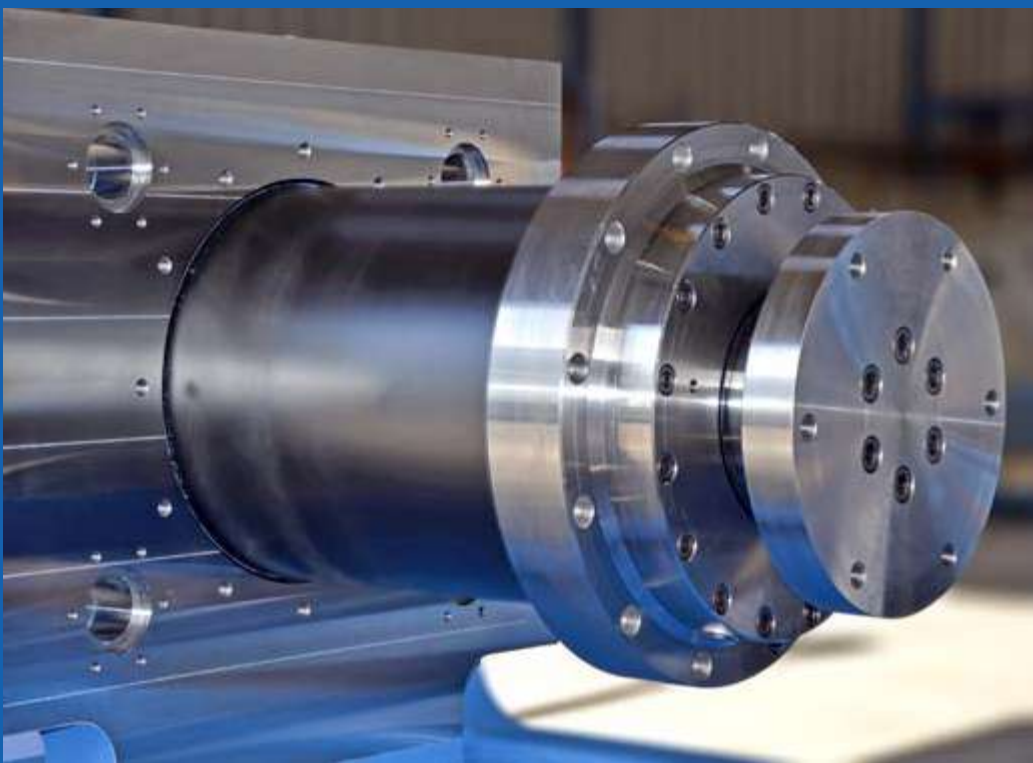

Integramos gestión y desarrollo de todos y cada uno de los procesos. Nuestro compromiso de mejora continua del proceso de fabricación, garantiza la calidad de nuestras prensas y la plena satisfacción de nuestros clientes.

Calidad

Una de nuestras fortalezas es la capacidad de respuesta gracias a disponer de recursos técnicos y personal especializado en todos los ámbitos de la cadena de valor.



Medios propios

Índice

Prensas de taller

Serie S	6
Serie D	8
Serie L	10
Serie F	12

Prensas de cuello de cisne

Serie CD	14
Serie CM	16
Serie CF	18

Prensas de embutición y estampación

Serie M	20
Serie R	22

Prensas de enderezado

Serie T	24
Serie HV	26

Prensas especiales	28
---------------------------------	----

Serie S

Prensas hidráulicas motorizadas de doble montante

Hemos diseñado las prensas hidráulicas de la serie S con una gama de cuatro potencias diferentes que van desde 80 hasta 200 toneladas.

Diseñadas especialmente para realizar trabajos de extracción, encasquillado, enderezado, etc.

Las prensas hidráulicas de la Serie S trabajan con una presión hidráulica inferior a los 320 BAR para garantizar una mayor durabilidad de todo el sistema hidráulico.



Modelo SD-100



Modelo SL-100



Equipo de plegado de 415 mm de longitud (opcional).



Juego de mandrinos (opcional).

Estructura y mesas

Las prensas hidráulicas de la serie S constan de una estructura electrosoldada de cuatro montantes con laterales abiertos.

Están provistas de una bancada móvil que permite posicionarla a diferentes alturas. La fijación es mediante dos pasadores situados en la parte inferior de la bancada. El sistema de subida y bajada es por medio de cadenas accionadas por el cilindro de la prensa.

Incluye dos bloques de apoyo fresados.

Podemos diferenciarlas en dos modelos:

Modelos SD: Son prensas de cabezal fijo.

Modelos SL: Son de cabezal desplazable lateralmente provisto de un sistema de bloqueo manual. El desplazamiento es por rodaduras.

Cilindro y grupo hidráulico

Cilindro de doble efecto con émbolo cromado y guías antidesgaste libres de mantenimiento. Está provisto de un pisador desmontable e intercambiable para evitar el deterioro del émbolo.

Grupo hidráulico motorizado de una velocidad.

Manómetro de glicerina con lectura en toneladas.

El accionamiento se efectúa mediante distribuidor hidráulico de palanca.

Instalación eléctrica y seguridad

Instalación eléctrica provista de guardamotor con paro de emergencia.

Cumple y satisface todos los requisitos esenciales de seguridad y de salud según la normativa CE.

Se suministran con un manual de instrucciones.

Accesorios opcionales

- Bancada polipasto con reductor.
- Grupo hidráulico de dos velocidades.
- Regulador de presión frontal.
- Equipo de plegado de 415 mm de longitud. Amarre PROMECAM.
- Bomba manual adicional de 1 velocidad.
- Antigiro del cilindro.
- Juego de mandrinos, con adaptador y placa base (Ø 10-12-15-17-20-25-30 mm).
- Bloques de apoyo en "V".

Serie S		SD-80	SD-100	SD-150	SD-200	SL-100	SL-150	SL-200
Potencia	t	80	100	150	200	100	150	200
Potencia motor	kw	3	3	4	5,5	3	4	5,5
Carrera pistón	mm	250	250	250	250	250	250	250
Presión máxima	bar	320	320	320	350	320	320	350
Velocidad trabajo	mm/s	3,8	3,1	3,1	3,1	3,1	3,1	3,1
Velocidad retorno	mm/s	4,7	4,1	4	4,8	4,1	4	4,8
Desplazamiento cabezal	mm	-	-	-	-	1050	1000	1000
Luz frontal	mm	1050	1050	1050	1050	1500	1500	1500
Luz lateral	mm	210	230	290	290	280	340	340
Luz máx. vertical	mm	1020	1020	860	815	960	955	915
Luz bancada	mm	255	285	355	355	345	405	405
Frontal total	mm	1530	1595	1660	1660	2090	2150	2150
Lateral total	mm	980	980	1180	1180	1180	1180	1180
Alto total	mm	2275	2315	2405	2470	2660	2805	2855
Peso	kg	690	930	1500	1875	1830	2350	2620

Serie D

Prensas hidráulicas de doble montante con cabezal fijo

Hemos diseñado las prensas hidráulicas de la serie D con una gama de cinco potencias diferentes que van desde 80 hasta 300 toneladas.

Diseñadas especialmente para realizar trabajos de calado, extracción, encasquillado, punzonado, plegado, enderezado, etc.

Las prensas hidráulicas de la serie D de última generación han evolucionado en una polivalencia de utilidades como la incorporación de equipos para el plegado y punzonado o la posibilidad de instalar moldes o matrices.

Trabajan con una presión hidráulica inferior a los 320 BAR para garantizar una mayor durabilidad de todo el sistema hidráulico.



Modelo DM-100



Equipo de punzonado para diámetros desde 6 hasta 40 mm con pisador elástico antideformación.



Equipo de punzonado para diámetros desde 6 hasta 160 mm.



Regulación mecánica del cilindro.



Finales de carrera.



Equipo de plegado de 415 mm.



Equipo de plegado de 1020 mm.

Detalles de accesorios opcionales

Estructura y mesas

Las prensas hidráulicas de la serie D constan de una estructura electrosoldada fabricada exclusivamente en acero S355JR. Está mecanizada al final del proceso de soldadura para garantizar un perfecto paralelismo y precisión. Calculada y diseñada con software por elementos finitos. Con todo ello, garantizamos siempre nuestros altos estándares de precisión y calidad.

Están provistas de una bancada móvil que permite posicionarla a diferentes alturas. La fijación es mediante dos pasadores situados en la parte central de la bancada, incorpora cuatro tornillos por cada lado para poder obtener una fijación más sólida en el caso que se quiera instalar utillajes.

El sistema de subida y bajada de la bancada es mediante cadenas accionadas mediante polipasto provisto de reductor con corona sinfín en baño de aceite, incorpora rodillos laterales de guiado. El sistema de transmisión está situado en la parte trasera exterior para dejar libre todo el interior de la bancada.

Incluye dos bloques de apoyo fresados.

Podemos diferenciarlas en dos modelos:

Modelos DM: La elevación de la bancada es mediante reductor de accionamiento manual.

Modelos DV: La elevación de la bancada es mediante dos cilindros hidráulicos accionados por un grupo independiente.

Cilindro y grupo hidráulico

Cilindro de doble efecto con camisa lapeada, émbolo cromado y guías antidesgaste libres de mantenimiento. Está provisto de un pisador desmontable e intercambiable para evitar el deterioro del émbolo y mecanizado en el extremo para adaptar utillajes.

Incorpora de serie un antigiros del cilindro con frontal milimetrado y finales de carrera que nos permiten regular cómodamente el recorrido del cilindro.

Grupo hidráulico motorizado de dos velocidades con desconexión automática de la velocidad rápida. Incluye válvula de descompresión del cilindro.

Manómetro de glicerina con lectura en toneladas.

Instalación eléctrica y seguridad

El cuadro eléctrico incorpora un selector que permite escoger el tipo de trabajo que queremos realizar en posición manual o semiautomática y un selector para escoger el funcionamiento en velocidad rápida o velocidad lenta.

El accionamiento se efectúa mediante pedal eléctrico de bajo voltaje.

Cumple y satisface todos los requisitos esenciales de seguridad y de salud según la normativa CE.

Se suministran con un manual de instrucciones.

Accesorios opcionales

- Regulador de presión frontal.
- Equipo de punzonado para diámetros desde 6 mm hasta 40 mm con pisador elástico antideformación.
- Equipo de punzonado para diámetros desde 6 hasta 100 mm con pisador elástico antideformación.
- Equipo de punzonado para diámetros desde 6 hasta 160 mm.
- Equipo de plegado de 415 mm de longitud. Amarre PROMECAM.
- Equipo de plegado de 1.020 mm de longitud, incluye 2 guías laterales para garantizar el paralelismo de plegado. Amarre PROMECAM.
- Mesa inferior mecanizada con ranuras DIN-650.
- Mesa superior con 2 ó 4 guías y mecanizada con ranuras DIN-650.
- Regulación mecánica del cilindro (disponible en 80 y 100 Tn).
- Accionamiento por pulsador a dos manos con módulo de seguridad nivel IV.

Serie D		DM-100	DM-150	DV-220	DV-300
Potencia	Tn	100	150	220	300
Potencia motor	Kw	4	4	5,5	7,5
Potencia motor bancada	Kw	--	--	0,75	0,75
Velocidad de trabajo	mm/s	3,1	2	2,2	2
Velocidad aproximación	mm/s	9,2	9,9	9	9,9
Velocidad de retorno	mm/s	14,4	15,4	16,2	14,7
Presión máxima	bar	320	320	320	320
Carrera pistón	mm	250	250	300	300
Luz frontal	mm	1050	1050	1500	1500
Luz lateral	mm	290	340	390	450
Luz máxima vertical	mm	920	920	1020	1030
Luz bancada	mm	345	405	475	535
Frontal total	mm	1600	1670	2140	2180
Lateral total	mm	980	1180	1500	1500
Alto total	mm	2465	2705	3165	3300
Peso	Kg	1170	1875	3360	3890

Serie L

Prensas hidráulicas de doble montante con cabezal desplazable

Hemos diseñado las prensas hidráulicas de la serie L con una gama de cuatro potencias diferentes que van desde 100 hasta 300 toneladas.

Diseñadas con el cabezal desplazable para facilitar los trabajos de calado, extracción, encasquillado, punzonado, plegado, enderezado, etc.

Las prensas hidráulicas de la serie L de última generación han evolucionado en una polivalencia de utilidades como la incorporación de equipos para el plegado y punzonado o la posibilidad de instalar moldes o matrices.

Trabajan con una presión hidráulica inferior a los 320 BAR para garantizar una mayor durabilidad de todo el sistema hidráulico.



Modelo LM-100



Equipo de punzonado para diámetros desde 6 hasta 40 mm con pisador elástico antideformación.



Equipo de punzonado para diámetros desde 6 hasta 160 mm.



Regulación mecánica del cilindro.



Finales de carrera.



Equipo de plegado de 415 mm.



Equipo de plegado de 1020 mm.

Detalles de accesorios opcionales

Estructura y mesas

Las prensas hidráulicas de la serie L constan de una estructura electrosoldada fabricada exclusivamente en acero S355JR. Está mecanizada al final del proceso de soldadura para garantizar un perfecto paralelismo y precisión. Calculada y diseñada con software por elementos finitos. Con todo ello, garantizamos siempre nuestros altos estándares de precisión y calidad.

Están provistas de una bancada móvil que permite posicionarla a diferentes alturas. La fijación es mediante dos pasadores situados en la parte central de la bancada, incorpora cuatro tornillos por cada lado para poder obtener una fijación más sólida en el caso que se quiera instalar utillajes. El sistema de subida y bajada es mediante cadenas accionadas mediante

polipasto provisto de reductor con corona sinfín en baño de aceite, incorpora rodillos laterales de guiado. El sistema de transmisión está situado en la parte trasera exterior para dejar libre todo el interior de la bancada.

Incluye dos bloques de apoyo fresados.

Podemos diferenciarlas en dos modelos:

Modelos LM: Elevación de la bancada mediante reductor de accionamiento manual y desplazamiento del cabezal por rodadura sobre guías mecanizadas.

Modelos LV: La elevación de la bancada es mediante dos cilindros hidráulicos accionados por un grupo independiente y desplazamiento del cabezal mediante volante y transmisión por cremallera.

Cilindro y grupo hidráulico

Son de cabezal desplazable provisto de un sistema de bloqueo manual.

Cilindro de doble efecto con camisa lapeada, émbolo cromado y guías antidesgaste libres de mantenimiento. Está provisto de un pisador desmontable e intercambiable para evitar el deterioro del émbolo y mecanizado en el extremo para adaptar utillajes.

Incorpora de serie un antigiros del cilindro con frontal milimetrado y finales de carrera que nos permiten regular cómodamente el recorrido del cilindro.

Grupo hidráulico motorizado de dos velocidades con desconexión automática de la velocidad rápida. Incluye válvula de descompresión del cilindro.

Manómetro de glicerina con lectura en toneladas.

Instalación eléctrica y seguridad

El cuadro eléctrico incorpora un selector que permite escoger el tipo de trabajo que queremos realizar en posición manual o semiautomática y un selector para escoger el funcionamiento en velocidad rápida o velocidad lenta.

El accionamiento se efectúa mediante pedal eléctrico de bajo voltaje.

Cumple y satisface todos los requisitos esenciales de seguridad y de salud según la normativa CE.

Se suministran con un manual de instrucciones.

Accesorios opcionales

- Regulador de presión frontal.
- Equipo de punzonado para diámetros desde 6 mm hasta 40 mm con pisador elástico antideformación.
- Equipo de punzonado para diámetros desde 6 mm hasta 100 mm con pisador elástico antideformación.
- Equipo de punzonado para diámetros desde 6 mm hasta 160 mm.
- Equipo de plegado de 415 mm de longitud. Amarre PROMECAM.
- Equipo de plegado de 1.020 mm de longitud, incluye 2 guías laterales para garantizar el paralelismo de plegado. Amarre PROMECAM.
- Mesa inferior mecanizada con ranuras DIN-650.
- Mesa superior con 2 ó 4 guías y mecanizada con ranuras DIN-650.
- Regulación mecánica del cilindro (disponible en 80 y 100 Tn).
- Accionamiento por pulsador a dos manos con módulo de seguridad nivel IV.

Serie L		LM-100	LM-150	LV-220	LV-300
Potencia	Tn	100	150	220	300
Potencia motor	Kw	4	4	5,5	7,5
Potencia motor bancada	Kw	--	--	0,75	0,75
Velocidad de trabajo	mm/s	3,1	2	2,2	2
Velocidad aproximación	mm/s	9,2	9,9	9	9,9
Velocidad de retorno	mm/s	14,4	15,4	16,2	14,7
Presión máxima	bar	320	320	320	320
Carrera pistón	mm	250	250	300	300
Desplazamiento cabezal	mm	1050	1000	950	900
Luz frontal	mm	1500	1500	1500	1500
Luz lateral	mm	280	340	400	450
Luz máxima vertical	mm	920	920	1020	1020
Luz bancada	mm	345	405	485	535
Frontal total	mm	2050	2120	2140	2180
Lateral total	mm	1180	1180	1500	1500
Alto total	mm	2660	2805	3185	3330
Peso	Kg	1880	2450	3360	3890

Serie F

Prensas hidráulicas de doble montante con bancada fija

Hemos diseñado las prensas hidráulicas de la serie F con una gama de cinco potencias diferentes que van desde 80 hasta 300 toneladas.

Diseñadas especialmente para realizar trabajos de calado, extracción, encasquillado, punzonado, plegado, enderezado, etc.

Las prensas hidráulicas de la serie F de última generación han evolucionado en una polivalencia de utilidades, como la incorporación de equipos para el plegado y punzonado o la posibilidad de instalar cojín o expulsor hidráulico.

Trabajan con una presión hidráulica inferior a los 320 BAR para garantizar una mayor durabilidad de todo el sistema hidráulico.



Modelo FLV-220



FDM-80/3 E dotada de tres cabezales independientes.



FDV-220/2 E con dos puestos de trabajo simultáneos.



FLM-100 con cabezal desplazable para trabajar con diferentes matrices.



Detalles de accesorios opcionales

Estructura y mesas

Las prensas hidráulicas de la serie F constan de una estructura electro-soldada fabricada exclusivamente en acero S355JR. Mecanizada al final del proceso de soldadura para garantizar un perfecto paralelismo y precisión. Calculada y diseñada con software por elementos finitos. Con todo ello, garantizamos siempre nuestros altos estándares de precisión y calidad.

Están provistas de un bancada fija para lograr mayor robustez.

Incluye dos bloques de apoyo fresados.

Podemos diferenciarlas en tres modelos:

Modelos FDM: Son de cabezal fijo y permiten la instalación de varios cabezales en una misma máquina.

Modelos FLM: Son de cabezal desplazable mediante rodadura, provisto de un sistema de bloqueo manual.

Modelos FLV: Son de cabezal desplazable mediante un volante y transmisión por cremallera, provisto de un sistema de bloqueo manual.

Cilindro y grupo hidráulico

Cilindro de doble efecto con camisa lapeada, émbolo cromado y guías antidesgaste libres de mantenimiento. Está provisto de un pisador desmontable e intercambiable para evitar el deterioro del émbolo y mecanizado en el extremo para adaptar utillajes.

Incorpora de serie un anti-giro del cilindro con frontal milimetrado y finales de carrera que nos permiten regular cómodamente el recorrido del cilindro.

Grupo hidráulico motorizado de dos velocidades y desconexión automática de la velocidad rápida. Incluye válvula de descompresión del cilindro.

Manómetro de glicerina con lectura en toneladas.

Instalación eléctrica y seguridad

El cuadro eléctrico incorpora un selector que permite escoger el tipo de trabajo que queremos realizar en posición manual o semiautomática y un selector para escoger el funcionamiento en velocidad rápida o velocidad lenta.

El accionamiento se efectúa mediante pedal eléctrico de bajo voltaje.

Cumple y satisface todos los requisitos esenciales de seguridad y de salud según la normativa CE.

Se suministran con un manual de instrucciones.

Accesorios opcionales

- Regulador de presión frontal.
- Equipo de punzonado para diámetros desde 6 hasta 40 mm con pisador elástico antideformación.
- Equipo de punzonado para diámetros desde 6 hasta 100 mm con pisador elástico

antideformación.

- Equipo de punzonado para diámetros desde 6 hasta 160 mm.
- Equipo de plegado de 415 mm de longitud. Amarre PROMECAM.
- Equipo de plegado de 1.020 mm de longitud con 2 guías laterales para garantizar

el paralelismo de plegado. Amarre PROMECAM.

- Mesa inferior mecanizada con ranuras DIN-650.
- Mesa superior con 2 ó 4 guías y mecanizada, ranuras DIN-650.
- Cojín hidráulico.
- Expulsor hidráulico.

• Cabezales adicionales.

- Regulación mecánica del cilindro (disponible hasta 100 Tn)
- Accionamiento por pulsador a dos manos con módulo de seguridad nivel IV.
- Geometría adaptada a sus necesidades.

Serie F		FDM-100	FDM-150	FDM-220	FDM-300	FLM-100	FLM-150	FLV-220	FLV-300
Potencia	Tn	100	150	220	300	100	150	220	300
Potencia motor	Kw	4	4	5,5	7,5	4	4	5,5	7,5
Velocidad de trabajo	mm/s	3,1	2	2,2	2	3,1	2	2,2	2
Velocidad aproximación	mm/s	9,2	9,9	9	9,9	9,2	9,9	9	9,9
Velocidad de retorno	mm/s	14,4	15,4	16,2	14,7	14,4	15,4	16,2	14,7
Presión máxima	bar	320	320	320	320	320	320	320	320
Carrera pistón	mm	250	250	300	300	250	250	300	300
Desplazamiento cabezal	mm	--	--	--	--	1050	1000	950	900
Luz frontal	mm	1050	1050	1500	1500	1500	1500	1500	1500
Luz lateral	mm	190	240	270	330	180	240	280	330
Luz máxima vertical	mm	500	500	600	600	500	500	600	600
Luz bancada	mm	340	400	470	530	340	400	480	530
Altura de trabajo	mm	800	800	900	900	800	800	900	900
Frontal total	mm	1600	1670	2140	2180	2050	2120	2140	2180
Lateral total	mm	800	800	1000	1000	800	800	1000	1000
Alto total	mm	2280	2405	2835	2925	2375	2470	2835	2925
Peso	Kg	1750	2050	3680	4350	2170	2680	3720	4390

Serie CD

Prensas hidráulicas con cuello de cisne

Hemos diseñado las prensas hidráulicas de la serie CD con una gama de cuatro potencias diferentes que van desde 50 hasta 150 toneladas.

Diseñadas especialmente para realizar trabajos de estampado, troquelado y embutición.

Las prensas hidráulicas de la serie CD de última generación han evolucionado en una polivalencia de utilidades como la posibilidad de incorporar estas máquinas en líneas automáticas de producción.

Trabajan con una presión hidráulica inferior a los 320 BAR para garantizar una mayor durabilidad de todo el sistema hidráulico.



Modelo CD-80



Equipo de punzonado para diámetros de 6 hasta 100 mm.



Estructura y mesas

Las prensas hidráulicas de la serie CD constan de una estructura electrosoldada fabricada exclusivamente en acero S355JR. Está estabilizada y mecanizada al final del proceso de soldadura para garantizar un perfecto paralelismo y precisión. Calculada y diseñada con software por elementos finitos. Con todo ello, garantizamos siempre nuestros altos estándares de precisión y calidad.

Están provistas de una mesa inferior de acero C45E mecanizada con ranuras DIN-650.

Cilindro y grupo hidráulico

Cilindro de doble efecto con camisa lapeada, embolo cromado y guías antidesgaste libres de mantenimiento. Está provisto de un pisador desmontable e intercambiable para evitar el deterioro del embolo y mecanizado en el extremo para adaptar utillajes, moldes o matrices.

Incorporan de serie un antigiro del cilindro con frontal milimetrado y finales de carrera que nos permiten regular cómodamente el recorrido del cilindro.

Grupo hidráulico motorizado de dos velocidades con desconexión automática de la velocidad rápida. Incluye válvula de descompresión del cilindro. Incorporan de serie un presostato situado en el lateral que permite regular la consigna de presión más adecuada a cada tipo de trabajo.

Manómetro de glicerina con lectura en toneladas.

Instalación eléctrica y seguridad

El cuadro eléctrico incorpora un selector que permite escoger el tipo de trabajo que queremos realizar en posición manual o semiautomática y un selector para escoger el funcionamiento en velocidad rápida o velocidad lenta.

Las maniobras eléctricas e hidráulicas son redundantes y autocontroladas. Incorporan un bloque de seguridad adicional y dispositivos de autocontrol para la maniobra y seguridad.

El accionamiento se efectúa mediante pulsador a dos manos de seguridad de nivel IV.

Para garantizar la seguridad incorporan protecciones laterales fijas con una apertura frontal de 600 mm.

Permiten la instalación de un cojín o expulsor hidráulico.

Cumple y satisface todos los requisitos esenciales de seguridad y de salud según la normativa CE.

Se suministran con un manual de instrucciones.

Accesorios opcionales

- Luz vertical de 600 mm.
- Luz vertical de 800 mm.
- Carrera cilindro de 450 mm.
- Equipo de punzonado para diámetros desde 6 mm hasta 40 mm con pisador elástico anti-deformación.
- Equipo de plegado de 415 mm de longitud. Amarre PROMECAM.
- Regulación mecánica del cilindro (sólo disponible en 80 y 100 Tn)
- Expulsor hidráulico.
- Equipo de refrigeración para el grupo hidráulico.
- Geometría adaptada a sus necesidades.

Serie CD		CD-50	CD-80	CD-100	CD-150
Potencia	Tn	50	80	100	150
Potencia motor	Kw	4	4	5,5	7,5
Escote	mm	265	290	325	375
Velocidad de trabajo	mm/s	6,3	3,8	4,8	3,9
Velocidad aproximación	mm/s	31	19	21	20
Velocidad de retorno	mm/s	42	28	32	30
Presión máxima	bar	320	320	320	320
Carrera pistón	mm	250	250	250	250
Mesa inferior	mm	450x450	500x500	550x550	650x650
Luz máxima vertical	mm	400	400	400	400
Altura de trabajo	mm	850	850	900	950
Frontal total	mm	740	780	850	900
Lateral total	mm	1170	1330	1470	1660
Alto total	mm	2080	2090	2155	2295
Peso	Kg	1480	1750	2500	3750

Serie CM

Prensas hidráulicas con cuello de cisne y mesa superior

Hemos diseñado las prensas hidráulicas de la serie CM con una gama de cuatro potencias diferentes que van desde 50 hasta 150 toneladas.

Diseñadas especialmente para realizar trabajos de estampado, troquelado y embutición.

Las prensas hidráulicas de la serie CM de última generación han evolucionado en una polyvalencia de utilidades, como la posibilidad de incorporar estas máquinas en líneas automáticas de producción.

Trabajan con una presión hidráulica inferior a los 320 BAR para garantizar una mayor durabilidad de todo el sistema hidráulico.



Modelo CM-100

CM-100 E. Plato divisor indexado con dos estaciones.



CM-150 E. Células de carga en la mesa superior e inferior. Cojín hidráulico.



CM-250 E. Profundidad de garganta de 1600 mm. Mesa inferior extraíble.



Estructura y mesas

Las prensas hidráulicas de la serie CM constan de una estructura electrosoldada fabricada exclusivamente en acero S355JR. Está estabilizada y mecanizada al final del proceso de soldadura para garantizar un perfecto paralelismo y precisión. Calculada y diseñada con software por elementos finitos. Con todo ello, garantizamos siempre nuestros altos estándares de precisión y calidad.

Están provistas de una mesa superior y una mesa inferior de acero C45E mecanizadas con ranuras DIN 650. La mesa superior garantiza un perfecto paralelismo mediante dos guías cilíndricas laterales de un diámetro de 50 mm con casquillos bimetálicos antifricción libres de mantenimiento.

Cilindro y grupo hidráulico

Cilindro de doble efecto con camisa lapeada, émbolo cromado y guías antidesgaste libres de mantenimiento.

Incorporan de serie un panel de regulación con frontal milimetrado y finales de carrera que nos permiten regular cómodamente el recorrido del cilindro.

Grupo hidráulico motorizado de dos velocidades con desconexión automática de la velocidad rápida. Incluye válvula de descompresión del cilindro. Incorporan de serie un presostato situado en el lateral que permite regular la consigna de presión más adecuada a cada tipo de trabajo.

Manómetro de glicerina con lectura en toneladas.

Instalación eléctrica y seguridad

El cuadro eléctrico incorpora un selector que permite escoger el tipo de trabajo que queremos realizar en posición manual, semiautomática o automática y un selector para escoger el funcionamiento en velocidad rápida o velocidad lenta.

Las maniobras eléctricas e hidráulicas son redundantes y autocontroladas. Incorporan un bloque de seguridad adicional y dispositivos de autocontrol para la maniobra y seguridad. Incluye la verificación y certificación del correcto funcionamiento y la distancia de seguridad para las fotocélulas.

El accionamiento se efectúa mediante pedal eléctrico de bajo voltaje.

Para garantizar la seguridad incorporan protecciones laterales practicables con barreras fotoeléctricas de categoría IV situadas en el frontal.

Permiten la instalación de un cojín o expulsor hidráulico.

Cumple y satisface todos los requisitos esenciales de seguridad y de salud según la normativa CE.

Se suministran con un manual de instrucciones.

Accesorios opcionales

- Luz vertical de 600 mm.
- Luz vertical de 800 mm.
- Carrera pistón de 450 mm.
- Regulación mecánica del cilindro (solo disponible en 80 y 100 Tn).
- PLC SIEMENS mod. SIMATIC S7 1200 con pantalla táctil de 7" mod. KTP-700.
- Cojín hidráulico.
- Expulsor hidráulico.
- Equipo de refrigeración para el grupo hidráulico.
- Geometría adaptada a sus necesidades.

Serie CM		CM-50	CM-80	CM-100	CM-150
Potencia	Tn	50	80	100	150
Potencia motor	Kw	4	5,5	7,5	7,5
Escote	mm	265	290	325	375
Velocidad de trabajo	mm/s	6,3	6	6,2	3,9
Velocidad aproximación	mm/s	32	25	31	20
Velocidad de retorno	mm/s	42	36	48	31
Presión máxima	bar	320	320	320	320
Carrera pistón	mm	250	250	250	250
Mesa inferior	mm	700x450	700x500	800x550	900x650
Mesa superior	mm	550x300	600x350	650x400	700x450
Luz máxima vertical	mm	400	400	400	400
Altura de trabajo	mm	850	850	900	950
Frontal total	mm	1160	1210	1240	1330
Lateral total	mm	1290	1460	1590	1750
Alto total	mm	2085	2090	2250	2395
Peso	Kg	1750	2350	3150	4700

Serie CF

Prensas hidráulicas con cuello de cisne para media y alta producción

Hemos diseñado las prensas hidráulicas de la serie CF con una gama de tres potencias diferentes que van desde 80 hasta 150 toneladas.

Diseñadas especialmente para realizar trabajos de media y alta producción en estampado, troquelado y embutición.

Las prensas hidráulicas de la serie CF de última generación han evolucionado en una polivalencia de utilidades, como la posibilidad de incorporar estas máquinas en líneas automáticas de producción.

Trabajan con una presión hidráulica inferior a los 290 BAR para garantizar una mayor durabilidad de todo el sistema hidráulico.



Modelo CF-80

Cojín y expulsor hidráulico inferior.

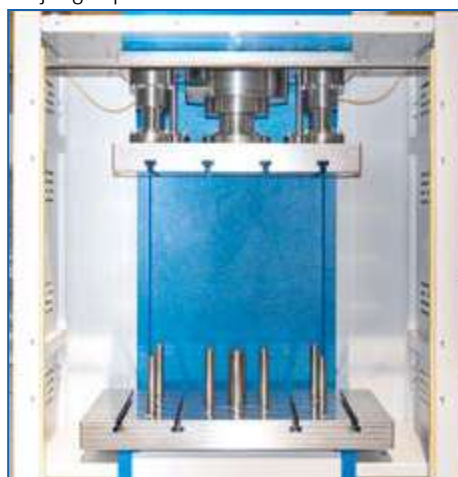

PLC SIEMENS mod. SIMATIC S7 1200 con pantalla táctil de 7" mod. KTP-700.



Estructura y mesas

Las prensas hidráulicas de la serie CF constan de una estructura electrosoldada fabricada exclusivamente en acero S355JR. Está estabilizada y mecanizada al final del proceso de soldadura para garantizar un perfecto paralelismo y precisión. Calculada y diseñada con software por elementos finitos. Con todo ello, garantizamos siempre nuestros altos estándares de precisión y calidad.

Están provistas de una mesa superior y una mesa inferior de acero C45E mecanizadas con ranuras DIN 650. La mesa superior garantiza un perfecto paralelismo mediante cuatro guías cilíndricas laterales de un diámetro de 50 mm con casquillos bimetálicos antifricción libres de mantenimiento.

Cilindros y grupo hidráulico

Cilindro principal de simple efecto con camisa lapeada, émbolo cromado y guías antidesgaste libres de mantenimiento.

Se han instalado 2 cilindros laterales de doble efecto con camisa lapeada, émbolo cromado y guías antidesgaste que nos permiten la velocidad rápida para la aproximación y retorno. Incorpora dos bloques hidráulicos de seguridad independientes.

Grupo hidráulico motorizado, con válvula de llenado para la aproximación y retorno. Bomba de caudal fijo para el trabajo a velocidad constante.

Incluye válvula anti-retorno, válvula limitadora de presión, válvula de descompresión del cilindro y equipo de refrigeración aire-aceite.

Manómetro de glicerina con lectura en toneladas.

Instalación eléctrica y seguridad

Incorpora de serie un PLC SIEMENS mod. SIMATIC S7 1200 y un panel orientable con pantalla táctil de 7" mod. KTP-700. Permite programar la potencia, el recorrido del cilindro y las velocidades. Con una capacidad de almacenamiento de 300 memorias con diferentes ciclos de trabajo.

Las maniobras eléctricas e hidráulicas son redundantes y autocontroladas. Incorporan un bloque de seguridad adicional y dispositivos de autocontrol para la maniobra y seguridad. Incluye la verificación y certificación del correcto funcionamiento y la distancia de seguridad para las fotocélulas.

El accionamiento se efectúa mediante pedal eléctrico de bajo voltaje.

Para garantizar la seguridad incorporan protecciones laterales practicables con barreras fotoeléctricas de categoría IV situadas en el frontal.

Permiten la instalación de un cojín o expulsor hidráulico.

Cumple y satisface todos los requisitos esenciales de seguridad y de salud según la normativa CE.

Se suministran con un manual de instrucciones.

Accesorios opcionales

- Luz vertical de 800 mm.
- Adaptaciones a robótica.
- Conexiones hidráulicas para adaptaciones a periféricos.
- Cojín hidráulico.
- Expulsor hidráulico.
- Geometría adaptada a sus necesidades.

Serie CF		CF-80	CF-100	CF-150
Potencia	Tn	80	100	150
Potencia motor	Kw	7,5	7,5	7,5
Escote	mm	340	375	400
Velocidad de trabajo	mm/s	9	8	5,1
Velocidad aproximación	mm/s	108	108	69
Velocidad de retorno	mm/s	155	155	101
Presión máxima	bar	290	290	290
Carrera pistón	mm	450	450	450
Mesa inferior	mm	800x550	850x600	900x650
Mesa superior	mm	650x400	700x450	750x500
Luz máxima vertical	mm	650	650	650
Altura de trabajo	mm	900	900	950
Frontal total	mm	1210	1240	1360
Lateral total	mm	2050	2340	2135
Alto total	mm	2630	2625	2910
Peso	Kg	2850	3900	4100

Serie M

Prensas hidráulicas de 4 columnas

Hemos diseñado las prensas hidráulicas de la serie M con una gama de seis potencias diferentes que van desde 50 hasta 300 toneladas.

Diseñadas con cuatro columnas cilíndricas para lograr una mayor precisión y capacidad, especialmente recomendada para realizar trabajos de estampación, embutición, troquelado y desbarbado.

Trabajan con una presión hidráulica inferior a los 320 BAR para garantizar una mayor durabilidad de todo el sistema hidráulico.



Modelo MV-100

Modelo ML-300 E para ajuste de moldes.



Modelo MV-600 E para elastoconformado.



Modelo MV-800 E electrónica sincronizada.



Estructura y mesas

Las prensas hidráulicas de la serie M constan de tres estructuras electrosoldadas fabricadas exclusivamente en acero S355JR. Está estabilizada y mecanizada al final del proceso de soldadura para garantizar un perfecto paralelismo y precisión. Calculada y diseñada con software por elementos finitos. Con todo ello, garantizamos siempre nuestros altos estándares de precisión y calidad.

Están provistas de una mesa superior y una mesa inferior de acero C45E mecanizadas con ranuras DIN-650. Garantizamos una mínima fricción en el desplazamiento vertical de la mesa superior mediante la instalación de casquillos bimetálicos libres de mantenimiento y un perfecto paralelismo mediante cuatro columnas cilíndricas cromadas y rectificadas.

La regulación del recorrido de la mesa superior y los cambios de velocidad se efectúan mediante panel lateral de tres vías.

Cilindro y grupo hidráulico

Cilindro de doble efecto con camisa lapeada, émbolo cromado y guías anti-desgaste libres de mantenimiento.

Grupo hidráulico motorizado de dos velocidades con desconexión automática de la velocidad rápida. Incluye válvula de descompresión del cilindro. Bomba hidráulica silenciosa. Incorporan de serie un presostato situado en el lateral que permite regular la consigna de presión más adecuada a cada tipo de trabajo.

Manómetro de glicerina con lectura en toneladas.

Instalación eléctrica y seguridad

El cuadro eléctrico incorpora un selector que permite escoger el tipo de trabajo que queremos realizar en posición manual, semiautomática o automática y un selector para escoger el funcionamiento en velocidad rápida o velocidad lenta.

Las maniobras eléctricas e hidráulicas son redundantes y autocontroladas. Incorporan un bloque de seguridad adicional y dispositivos de autocontrol para la maniobra y seguridad. Incluye la verificación y certificación del correcto funcionamiento y la distancia de seguridad para las fotocélulas.

El accionamiento se efectúa mediante pedal eléctrico de bajo voltaje.

Para garantizar la seguridad incorporan barreras fotoeléctricas de categoría IV situadas en el área frontal de trabajo, dos protecciones laterales fijas y una protección practicable con detector magnético de desconexión situado en la parte trasera.

Permiten la instalación de un cojín o expulsor hidráulico.

Cumple y satisface todos los requisitos esenciales de seguridad y de salud según la normativa CE.

Se suministran con un manual de instrucciones.

Accesorios opcionales

- Válvulas proporcionales de presión y caudal.
- PLC SIEMENS, mod. SIMATIC S7 1200 con pantalla táctil de 7" mod. KTP700.
- Mesa inferior extraíble.
- Cojín hidráulico.
- Expulsor hidráulico situado en la mesa superior, inferior o ambas.
- Adaptaciones a robótica.
- Equipo de refrigeración del grupo hidráulico
- Velocidad de aproximación a un máximo de 200 mm/s mediante válvulas de pre-llenado y cilindros laterales.
- Conexiones hidráulicas para sistemas periféricos.
- Geometría adaptada a sus necesidades.

Serie M		MV-50	MV-80	MV-100	MV-150	MV-220	MV-300
Potencia	Tn	50	80	100	150	220	300
Potencia motor	Kw	4	5,5	7,5	7,5	11	11
Velocidad aproximación	mm/s	32	25	31	20	17	13
Velocidad de trabajo	mm/s	6,3	6	6,2	3,9	3,8	2,8
Velocidad de retorno	mm/s	42	36	48	31	30	18
Diámetro guías	mm	60	80	100	120	120	150
Presión máxima	bar	320	320	320	320	320	320
Carrera pistón	mm	450	450	450	450	450	450
Útil mesas	mm	750x620	900x850	1050x950	1050x950	1200x950	1300x1000
Entre montantes	mm	750x410	900x600	1050x650	1050x590	1200x590	1300x570
Luz vertical	mm	600	600	650	700	750	800
Altura de trabajo	mm	750	800	800	800	900	900
Frontal total	mm	1470	1680	1880	1940	2240	2650
Lateral total	mm	1020	1330	1430	1490	1450	1500
Alto total	mm	2650	2680	2780	2885	3125	3250
Peso	Kg	3200	3400	4300	5580	8500	10800

Serie R

Prensas hidráulicas de arco rígido

Hemos diseñado las prensas hidráulicas de la serie R con una gama de seis potencias diferentes que van desde 80 hasta 500 toneladas.

Diseñadas especialmente para realizar trabajos de estampado, troquelado y embutición.

Las prensas hidráulicas de la serie R de última generación han evolucionado en una polyvalencia de utilidades, como la posibilidad de incorporar estas máquinas en líneas automáticas de producción.

Trabajan con una presión hidráulica inferior a los 320 BAR para garantizar una mayor durabilidad de todo el sistema hidráulico.



Modelo RM-100

Modelo RM-1000 E.
Prensa para estampación en frío.



Modelo RM-500 E con CNC
y expulsor hidráulico.



Detalle interior



Estructura y mesas

Las prensas hidráulicas de la serie R constan de una estructura electrosoldada fabricada exclusivamente en acero S355JR. Está estabilizada y mecanizada al final del proceso de soldadura para garantizar un perfecto paralelismo y precisión. Calculada y diseñada con software por elementos finitos. Con todo ello, garantizamos siempre nuestros altos estándares de precisión y calidad.

Están provistas de una mesa superior y una mesa inferior de acero C45E mecanizadas con ranuras DIN-650. La mesa superior garantiza un perfecto paralelismo mediante cuatro guías cilíndricas laterales con casquillos bimetálicos antifricción libres de mantenimiento.

La regulación del recorrido de la mesa superior y los cambios de velocidad se efectúan mediante panel lateral de tres vías.

Cilindro y grupo hidráulico

Cilindro de doble efecto con camisa lapeada, émbolo cromado y guías antidesgaste libres de mantenimiento.

Grupo hidráulico motorizado de dos velocidades con desconexión automática de la velocidad rápida. Incluyen válvula de descompresión del cilindro. Incorporan de serie un presostato situado en el lateral que permite regular la consigna de presión más adecuada a cada tipo de trabajo.

Manómetro de glicerina con lectura en toneladas.

Instalación eléctrica y seguridad

El cuadro eléctrico incorpora un selector que permite escoger el tipo de trabajo que queremos realizar en posición manual, semiautomática o automática y un selector para escoger el funcionamiento en velocidad rápida o velocidad lenta.

Las maniobras eléctricas e hidráulicas son redundantes y autocontroladas. Incorporan un bloque de seguridad adicional y dispositivos de autocontrol para la maniobra y seguridad. Incluye la verificación y certificación del correcto funcionamiento y la distancia de seguridad para las fotocélulas.

El accionamiento se efectúa mediante pedal eléctrico de bajo voltaje.

Para garantizar la seguridad incorporan barreras fotoeléctricas de categoría IV situadas en el frontal y dos protecciones practicables con detector magnético de desconexión situadas en la parte trasera.

Permiten la instalación de un cojín o expulsor hidráulico.

Cumple y satisface todos los requisitos esenciales de seguridad y de salud según la normativa CE.

Se suministran con un manual de instrucciones.

Accesorios opcionales

- Regulación mecánica del cilindro (sólo disponible en 80 y 100 T).
- PLC SIEMENS mod. SIMATIC S7 1200 con pantalla táctil de 7" mod. KTP700.
- Velocidad rápida mediante válvula de prellenado y cilindros laterales.
- Cojín hidráulico.
- Expulsor hidráulico situado en la mesa superior, inferior o ambas.
- Equipo de refrigeración para el grupo hidráulico.
- Geometría adaptada a sus necesidades.

Serie R		RM80	RM100	RM150	RM220	RM300	RM500
Potencia	Tn	80	100	150	220	300	500
Potencia motor	Kw	5,5	7,5	7,5	11	11	15
Velocidad aproximación	mm/s	25	30	20	17	13	10
Velocidad de trabajo	mm/s	6	6,2	3,9	3,8	2,8	2,4
Velocidad de retorno	mm/s	36	48	30	30	19	17
Diametro guías	mm	50	50	50	60	60	80
Presión máxima	bar	320	320	320	320	320	320
Carrera pistón	mm	250	250	250	300	300	500
Mesa inferior	mm	700x500	700x500	750x550	800x600	850x650	1000x850
Mesa superior	mm	600x450	600x450	650x500	700x550	750x600	1000x800
Luz frontal	mm	800	800	850	900	950	1150
Luz vertical	mm	400	400	400	500	500	700
Altura de trabajo	mm	900	900	950	1000	1000	1000
Frontal total	mm	1500	1525	1750	1875	2025	2585
Lateral total	mm	1025	1075	1110	1095	1225	1470
Alto total	mm	2500	2575	2720	3045	3130	3610
Peso	Kg	2080	2340	3250	4680	6490	12150

Serie T

Prensas hidráulicas de pórtico móvil con cabezal desplazable

Hemos diseñado las prensas hidráulicas de la serie T con una gama de tres potencias diferentes que van desde 150 hasta 300 toneladas.

Diseñadas especialmente para el enderezado de estructuras electrosoldadas y chapas oxicrotadas.

Su diseño facilita la carga y descarga de piezas, chapas o estructuras de gran volumen. Permite acceder a los diferentes puntos de prensado sin necesidad de mover la pieza gracias al desplazamiento lateral del cilindro y al desplazamiento longitudinal del puente.

Trabajan con una presión hidráulica inferior a los 320 BAR para garantizar una mayor durabilidad de todo el sistema hidráulico.



Modelo TL-300

Prolongador del cilindro.



Modelo TL-400/6000 con mesa superior fresada.

Estructura y mesas

Las prensas hidráulicas de las series T constan de una estructura electrosoldada fabricada exclusivamente en acero S355JR. Está estabilizada y mecanizada al final del proceso de soldadura para garantizar un perfecto paralelismo y precisión. Calculada y diseñada con software por elementos finitos. Con todo ello, garantizamos siempre nuestros altos estándares de precisión y calidad.

El desplazamiento longitudinal del pórtico es motorizado y está controlado mediante un variador de frecuencia y accionado por una correa dentada.

El desplazamiento lateral del cabezal es motorizado y, en los modelos de 220 y 300 Tn, está controlado mediante un variador de frecuencia.

Cilindro y grupo hidráulico

Cilindro de doble efecto con camisa lapeada, émbolo cromado y guías anti-desgaste libres de mantenimiento. Está provisto de un pisador desmontable e intercambiable para evitar el deterioro del émbolo y mecanizado en el extremo para adaptar utillajes.

Incorpora de serie un anti-giro del cilindro con frontal milimetrado y finales de carrera que nos permite regular cómodamente el recorrido del cilindro.

Grupo hidráulico motorizado de dos velocidades con desconexión automática de la velocidad rápida. Incluye válvula de descompresión del cilindro. Incorporan de serie un regulador de presión que permite regular la presión más adecuada a cada tipo de prensado.

Manómetro de glicerina con lectura en toneladas.

Instalación eléctrica y seguridad

El cuadro eléctrico incorpora un selector que permite escoger el tipo de trabajo que queremos realizar en posición manual o semiautomática.

El accionamiento se efectúa mediante una estación de control colgante de bajo voltaje. Incorpora doble pulsador para subir o bajar a velocidad lenta y doble pulsador para subir o bajar a velocidad rápida. Incluye paro de emergencia y pulsador de confirmación de maniobra.

Para garantizar la seguridad incorporan un dispositivo de seguridad de cable instalado en el perimetral.

Cumple y satisface todos los requisitos esenciales de seguridad y de salud según la normativa CE.

Se suministra con un manual de instrucciones.

Accesorios opcionales

- Mesa inferior fresada de 3.000 x 1.550 mm (TL-150)
- Mesa inferior fresada de 3.500 x 2.040 mm (TL-220)
- Mesa inferior fresada de 4.000 x 2.540 mm (TL-300)
- 8 cilindros expulsores instalados en la mesa inferior, potencia 2 Tn cada uno, para TL-150
- 12 cilindros expulsores instalados en la mesa inferior, potencia 2 Tn cada uno, para TL-220/300
- Prolongador sufridera del cilindro de 250 mm
- Geometría adaptada a sus necesidades

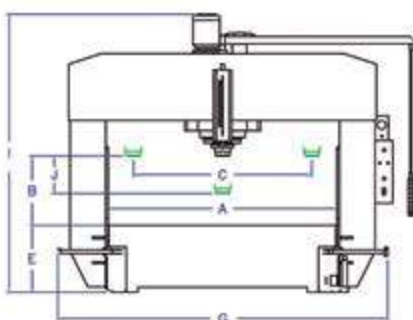
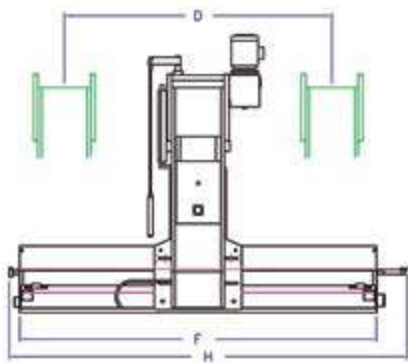

Serie T		TL-150	TL-220	TL-300
Potencia	Tn	150	220	300
Potencia motor	Kw	4	5,5	7,5
Velocidad aproximación	mm/s	9,9	9	9,9
Velocidad de trabajo	mm/s	2	2,2	2
Velocidad de retorno	mm/s	15,4	16,2	14,7
Presión máxima	bar	320	320	320
Carrera pistón (J)	mm	450	450	450
Mesa inferior	mm	1600x3000	2100x3500	2600x4000
Desplazamiento cabezal (C)	mm	1050	1510	1960
Desplazamiento puente (D)	mm	2150	2440	2940
Luz frontal (A)	mm	1615	2120	2620
Luz vertical (B)	mm	700	700	700
Altura de trabajo (E)	mm	600	700	750
Frontal total (G)	mm	2500	3200	3660
Lateral total (H)	mm	3250	3780	4280
Alto total (I)	mm	2550	2990	3120
Peso	Kg	7000	10000	14000

Serie HV

Prensas hidráulicas horizontales de carnero

Hemos diseñado las prensas hidráulicas de la serie HV con una gama de tres potencias diferentes que van desde 150 hasta 300 toneladas.

Diseñadas especialmente para realizar trabajos de enderezado y curvado de perfiles, barras y vigas.

El diseño horizontal de la máquina nos permite manejar con facilidad vigas y perfiles de grandes dimensiones.

Las prensas hidráulicas de la serie HV de última generación han evolucionado en una polivalencia de utilidades, como la posibilidad de

incorporar gran variedad de utillajes.

Trabajan con una presión hidráulica inferior a los 320 BAR para garantizar una mayor durabilidad de todo el sistema hidráulico.



Modelo HV-300 con accesorio opcional de carriles de alimentación básicos de 3000 mm regulables en altura.

Vista superior.



Cuadro eléctrico y panel con finales de carrera.



Estructura y mesas

Las prensas hidráulicas de la serie HV constan de una estructura en "C" electro-soldada fabricada exclusivamente en acero S355JR. Está estabilizada y mecanizada al final del proceso de soldadura para garantizar un perfecto paralelismo y precisión. Calculada y diseñada con software por elementos finitos. Con todo ello, garantizamos siempre nuestros altos estándares de precisión y calidad.

Están provistas de una mesa principal de empuje y una mesa trasera de apoyo fabricadas en acero de alta resistencia y mecanizadas con ranuras DIN 650.

Incorporan de serie bloques de apoyo fabricados en acero C45E. La mesa principal garantiza un perfecto paralelismo mediante cuatro guías cilíndricas laterales con casquillos bimetálicos antifricción libres de mantenimiento.

Incorporan de serie dos rodillos de acompañamiento regulables en altura situados uno en cada lateral.

Cilindro y grupo hidráulico

Cilindro de doble efecto con camisa lapeada, émbolo cromado y guías antidesgaste libres de mantenimiento.

Incorporan de serie un panel de regulación con finales de carrera que nos permiten regular cómodamente el recorrido del cilindro.

Grupo hidráulico motorizado de dos velocidades con desconexión automática de la velocidad rápida. Incluye válvula de descompresión del cilindro. Incorporan de serie un regulador de presión situado en el lateral que permite regular la presión más adecuada a cada tipo de trabajo.

Manómetro de glicerina con lectura en toneladas.

Instalación eléctrica y seguridad

El cuadro eléctrico incorpora un selector que permite escoger el tipo de trabajo que queremos realizar en posición manual o semiautomática y un selector para escoger el funcionamiento en velocidad rápida o velocidad lenta.

El accionamiento se efectúa mediante pedal eléctrico de bajo voltaje.

Cumple y satisface todos los requisitos esenciales de seguridad y de salud según la normativa CE.

Se suministran con un manual de instrucciones.

Accesorios opcionales

- Carriles de alimentación básicos de 3.000 mm hasta 12.000 mm con regulación de altura.
- Carriles de alimentación motorizadas de 3.000 mm hasta 12.000 mm.
- Elevación hidráulica e inclinación de los carriles de alimentación.
- Equipo de plegado de 415 mm de longitud. Amarre PROMECAM.
- CNC SIEMENS mod. SIMATIC S7 con pantalla táctil de 7" KTP700.
- Equipo de refrigeración para el grupo hidráulico.
- Geometría adaptada a sus necesidades.

Serie HV		HV-150	HV-220	HV-300
Potencia	Tn	150	220	300
Potencia motor	Kw	4	5,5	7,5
Velocidad aproximación	mm/s	9,9	9	9,9
Velocidad de trabajo	mm/s	2	2,2	2
Velocidad de retorno	mm/s	15,4	16,2	14,7
Diametro guías	mm	50	60	60
Presión máxima	bar	320	320	320
Carrera pistón	mm	450	450	450
Mesa apoyo	mm	2000x500	2500x600	2500x750
Mesa principal	mm	500x500	600x600	750x750
Luz máxima entre mesas	mm	700	800	900
Bloques de apoyo	mm	100x100x500	120x120x600	150x150x750
Altura de trabajo	mm	900	950	950
Frontal total	mm	2520	2800	3200
Lateral total	mm	2000	2500	2500
Alto total	mm	1570	1700	1840
Peso	Kg	6700	11150	13300

Prensas especiales

Prensas hidráulicas diseñadas y construidas a medida

HIDROGARNE TL-400/6000 E

TL-400/6000-E está especialmente diseñada para el enderezado de estructuras electrosoldadas y chapas oxicortadas de gran espesor.

Características técnicas

- Potencia: 400 TN
- Potencia motor: 11 KW
- Carrera cilindro: 450 mm
- Presión máxima: 319 bar
- Velocidad aproximación: 10 mm/s
- Velocidad trabajo: 3 mm/s
- Velocidad retorno: 18 mm/s
- Luz frontal: 2.560 mm
- Dimensiones de la mesa: 6.000×2.500 mm
- Máxima luz vertical: 700 mm
- Desplazamiento del cabezal: 1.900 mm
- Desplazamiento del puente: 4.900 mm
- Altura de trabajo: 800 mm
- Largo total: 6.000 mm
- Ancho total: 3.650 mm
- Alto total: 3.250 mm
- Peso: 28.500 Kg



HIDROGARNE FDV-330 E

FDV-330 E es especialmente eficiente para realizar trabajos de conformado y troquelado. Incorpora una interfase de comunicación para robótica.

Características técnicas

- Potencia: 330 Tn
- Número de cilindros: 3
- Luz vertical entre mesas: 730 mm
- Carrera cilindros: 450 mm
- Dimensiones mesas: 3.100 x 1.400 mm
- Paso entre montantes: 3.170 x 1.300 mm
- Diámetro guías: 80 mm
- Velocidad aproximación: 75 mm/s
- Velocidad trabajo: 5,75 mm/s
- Velocidad de retorno: 75 mm/s
- Altura de trabajo: 900 mm
- Grupo hidráulico
 - Potencia motor: 22 Kw
 - Presión máxima: 290 bar
- Frontal total: 4.220 mm
- Lateral total : 2.105 mm
- Alto total: 3.225 mm
- Peso: 23.500 Kg



HIDROGARNE MV-250 E

MV-250 E está diseñada con cuatro columnas cilíndricas para lograr una mayor precisión y capacidad, y especialmente fabricada para realizar trabajos de embutición profunda.

Características técnicas

- Potencia: 250 TN
- Potencia motor: 20 HP
- Presión máxima: 260 bar
- Luz vertical máxima: 1.000 mm
- Luz vertical mínima: 500 mm
- Carrera cilindro: 500 mm
- Distancia entre columnas: 2.500 x 700 mm
- Mesas: 2.500 x 1.150 mm
- Diámetro columnas: 150 mm
- Velocidad aproximación: 80 mm/s
- Velocidad trabajo: 7 mm/s
- Velocidad de retorno: 105 mm/s
- Área de distribución del cojín: 950 x 750 mm
- Altura de trabajo: 1.100 mm
- Altura total: 3.650 mm
- Peso: 15.000 Kg.



HIDROGARNE MV-1000 E

MV-1000 E es una prensa de cuatro columnas y especialmente diseñada para trabajos de vulcanizado. Incorpora dos platos calefactados que alcanzan 250°C de temperatura. Mesa inferior con extracción hidráulica frontal con capacidad para desplazar cargas de 25 Tn e incorpora un expulsor de 150 Tn para el desamoldado de piezas.

Características técnicas

- Potencia: 1.000 Tn
- Velocidades: 2
- Potencia motor: 30 Kw
- Presión máxima de trabajo: 300 bar
- Velocidad de aproximación: 90 mm/s
- Velocidad de trabajo: 3 mm/s
- Velocidad de retorno: 110mm/s
- Carrera del cilindro: 1.500 mm
- Luz frontal: 1.750 mm
- Luz lateral: 800 mm
- Luz vertical: 2.500 mm
- Dimensiones útiles mesas: 1.500 x 1.500 mm
- Diámetro de las guías: 250 mm
- Peso: 60.000 Kg



Prensas especiales

Prensas hidráulicas diseñadas y construidas a medida

HIDROGARNE CM-250 E

CM-250E con escote de 1600mm especialmente diseñada para trabajos de troquelado y cierre de válvulas.

Incorpora un NC KPT-400 con válvulas proporcionales para controlar con total precisión las carreras de aproximación, trabajo, retorno y presión de prensado.

Características técnicas

- Potencia: 250 TN
- Potencia motor principal: 15 Kw
- Carrera cilindro: 1.200 mm
- Presión máxima: 260 bar
- Velocidad aproximación: 80 mm/seg
- Velocidad trabajo: 4 mm/seg
- Velocidad retorno: 80 mm/seg
- Máxima luz vertical: 1.500 mm
- Escote: 1.600 mm
- Altura de trabajo: 1.000 mm
- Mesa superior: 1.200 x 1.200 mm
- Mesa inferior: 2.000 x 2.400 mm
- Peso: 55.000Kg



HIDROGARNE MV-800 E

MV-800 E especialmente diseñada para el ajuste y prueba de moldes, matrices y troqueles. Es una prensa de cuatro columnas y sistema electrónico sincronizado para garantizar los paralelismos en prensados irregulares. Estructura diseñada para concentrar esfuerzos a máxima potencia en 1/3 de la superficie de trabajo.

Características técnicas

- Fuerza: 800 TN.
- Fuerza de apertura: 80 TN.
- Vel. Motorizadas: 1
- Potencia motor: 55 kw + 55 kw (75+75 CV).
- Potencia motores auxiliares: 5,3 kw
- Presión de trabajo: 250 bar
- Vel. Rápida prellenado: 110 mm/s.
- Vel. Trabajo: 6 mm/s.
- Vel. Retorno: 180 mm/s.
- Carrera cilindro: 1.000 mm.
- Altura libre entre platos: 1.500 mm.
- Dimensiones útiles de platos: 3.100 x 2.000 mm.
- Desplazamiento mesa inferior: 2.000 mm.
- Paso entre montantes: 3.100 x 1.300 mm.
- Dimensión total: 3.800 x 4.500 mm.
- Altura total: 6.400 mm.
- Peso: 134.600 Kg.



HIDROGARNE RM-1000 E

RM-1000 E está especialmente diseñada para realizar trabajos de estampación y troquelado en frío.

Incorpora un NC Siemens KP-400 con PLC SIEMENS S-7 para la regulación del recorrido de la mesa superior y cambios de velocidad.

Características técnicas

- Potencia: 1.000 Tn.
- Potencia motor: 36 KW
- Velocidad de aproximación: 60 mm/s
- Velocidad de trabajo: 4mm/s
- Velocidad de retorno: 90 mm/s
- Carrera cilindro: 500 mm
- Mesa superior: 1.450 x 900 mm
- Mesa inferior: 1.450 x 960 mm
- Luz vertical: 700mm
- Altura de trabajo: 990 mm
- Largo frontal total: 3.000 mm
- Ancho lateral total: 1.500 mm
- Alto total: 3.650 mm
- Peso: 21.650 Kg.



HIDROGARNE MV-600 E

MV-600 E está especialmente diseñada y fabricada para trabajos de embutición mediante sistema de elasto-conformado para el sector aeronáutico.

Características técnicas

- Potencia: 600 t
- Velocidades: 2
- Potencia motor 22 Kw
- Presión máxima de trabajo: 250 bar
- Velocidad de aproximación: 15 mm/s
- Velocidad de trabajo: 3 mm/s
- Velocidad de retorno: 25 mm/s
- Carrera del cilindro: 500 mm
- Luz frontal: 800 mm
- Luz lateral: 600 mm
- Luz vertical: 800 mm
- Altura de trabajo: 1000 mm
- Dimensiones mesa superior: 1350 x 1150 mm
- Diámetro de las guías: 200 mm
- Dimensiones de la mesa inf.: 1350 x 1150 mm
- Peso: 20.000 Kg



HIDROGARNE

**Ctra. N-II km. 496 · Pol. Ind. Hostal Nou, 2
25250 Bellpuig, Lleida, Spain**

Tel: +34 973 320 666

Email: info@hidrogarne.com



www.hidrogarne.com

