

CATÁLOGO 2026

# INSERTADORAS HIDRÁULICAS

ANALÓGICAS Y DIGITALES

[www.hidrogarne.com](http://www.hidrogarne.com)



## ¿Porqué elegir Hidrogarne?

Colaboramos estrechamente con nuestros clientes para alcanzar sus objetivos de producción, respaldados por una experiencia sólida y reconocida y por soluciones innovadoras y tecnológicas.



Más de 39 años de experiencia avalan nuestra trayectoria en el sector.



Hidrogarne es sinónimo de calidad, fiabilidad, garantía e innovación en la fabricación de prensas hidráulicas.



Diseñamos y fabricamos prensas hidráulicas adaptadas a medida de las necesidades específicas de cada cliente.



Asesoramiento integral durante todo el proceso: definición del equipo, instalación y servicio postventa



Presencia internacional: exportamos a más de 25 países en todo el mundo, consolidando nuestra marca en los principales mercados internacionales.



Aplicamos estrictos estándares de calidad en todas las fases del proceso de fabricación. Garantizamos nuestras prensas durante un período de 2 años.

# INSERTADORAS

## DESCRIPCIÓN ESTÁNDAR:

Las insertadoras hidráulicas HIDROGARNE están diseñadas para trabajos de insertado y clinchado, ofreciendo robustez, precisión y fiabilidad. Son equipos compactos y de reducida ocupación, totalmente hidráulicos, que garantizan un insertado preciso en cualquier punto del recorrido del punzón.

Permiten realizar trabajos de clinchado en espesores de 1 a 6 mm y el insertado de cualquier tipo de inserto en materiales como cobre, aluminio, acero al carbono e inoxidable. Están disponibles en potencias de inserción de 6, 10 y 15 toneladas.

## OPCIONALES:

- Sistema de alimentación automática de insertos (modelos NC)
- Sistema torreta 4 estaciones con detección automática de la posición de trabajo (modelos NC)
- Sistema inverter alta eficiencia (start-stop)
- Puntero láser
- Mesa de cepillos

## CARACTERÍSTICAS TÉCNICAS:

MODELO	Potencia	Potencia motor	Carrera regulable	Escote	Altura de trabajo	Frontal total	Lateral total	Alto total	Peso
	t	kw	mm	mm	mm	mm	mm	mm	kg
60 ANALÓGICA 60 NC DIGITAL	6	3	0-80	500	1090	610	780	1800	550
100 ANALÓGICA 100 NC DIGITAL	10	3	0-80	650	1180	610	780	1900	700
150 ANALÓGICA 150 NC DIGITAL	15	4	0-80	500	1033	540	960	1700	825

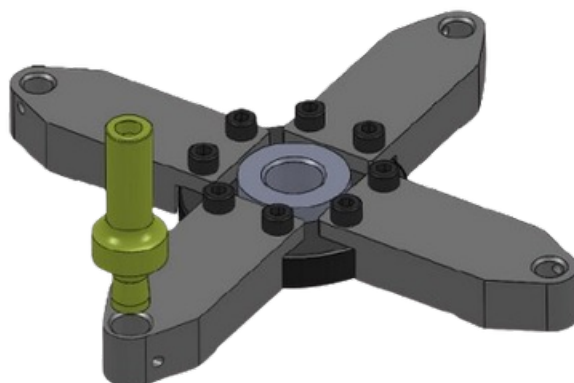

SISTEMA TORRETA 4 ESTACIONES CON DETECCIÓN AUTOMÁTICA DE LA POSICIÓN DE TRABAJO

# INSERTADORAS ANALÓGICAS

Las **insertadoras hidráulicas analógicas** están concebidas para aplicaciones de producción estándar y trabajos repetitivos, donde se prioriza la sencillez de uso y la fiabilidad.

Incorporan **doble sistema de seguridad integrado**, accionamiento mediante **doble pedal eléctrico** de seguridad, **regulación manual de presión** y **regulación de la carrera de retorno del punzón**, permitiendo un ajuste rápido y eficaz del proceso de inserción.



*Modelo 60 analógico estándar de 6 tn.*



EQUIPOS PARA INSERTAR Y CLINCHAR

# INSERTADORAS DIGITALES

Las **insertadoras hidráulicas digitales** están orientadas a aplicaciones que requieren mayor control y precisión del proceso.

Incorporan **software integrado y pantalla táctil de 4"**, con librería precargada de insertos y fuerzas de trabajo, actualizable y gestionable. Permiten la **regulación electrónica del tiempo de apretado (de 0 a 5 s)** y el **control del recorrido del punzón**, garantizando una parada precisa, especialmente indicada para materiales blandos como fibra de vidrio o circuitos impresos.

Disponen de **doble sistema de seguridad integrado** con sensor de distancia en el porta punzón y **accionamiento mediante doble pedal eléctrico** de seguridad.



*Pantalla táctil en pedal de 4 pulgadas.*

*Modelo estándar digital 60 NC*

EQUIPOS PARA INSERTAR Y CLINCHAR

# A MEDIDA

Diseñamos y fabricamos prensas hidráulicas e **insertadoras a medida**, desarrolladas específicamente según los requisitos de cada aplicación y proceso productivo.

Nuestra experiencia nos permite ofrecer soluciones con capacidades, dimensiones y configuraciones técnicas adaptadas, garantizando máxima potencia, precisión y fiabilidad en cada proceso.



**PI-50E**

*Insertadora y punzonadora para la elaboración de cuadros eléctricos.*

# HIDROGARNE



## SI-15E

*Insertadora diseñada para trabajos de insertado sistemas de freno.*



## HB-35E

*Insertadora horizontal para remachado y encaje de cadenas.*

# HIDROGARNE

Pol. Ind. Hostal Nou, 2  
25250 Bellpuig, Lleida, Spain

TEL. +34 973 320 666  
EMAIL: [info@hidrogarne.com](mailto:info@hidrogarne.com)